

MOD. CAMPION_V.DWG REV.01 (09/04) - Questo disegno è di proprietà della F.lli Campion srl. Ne è vietata la riproduzione anche parziale, nonché la presentazione a terzi senza la nostra esplicita autorizzazione.

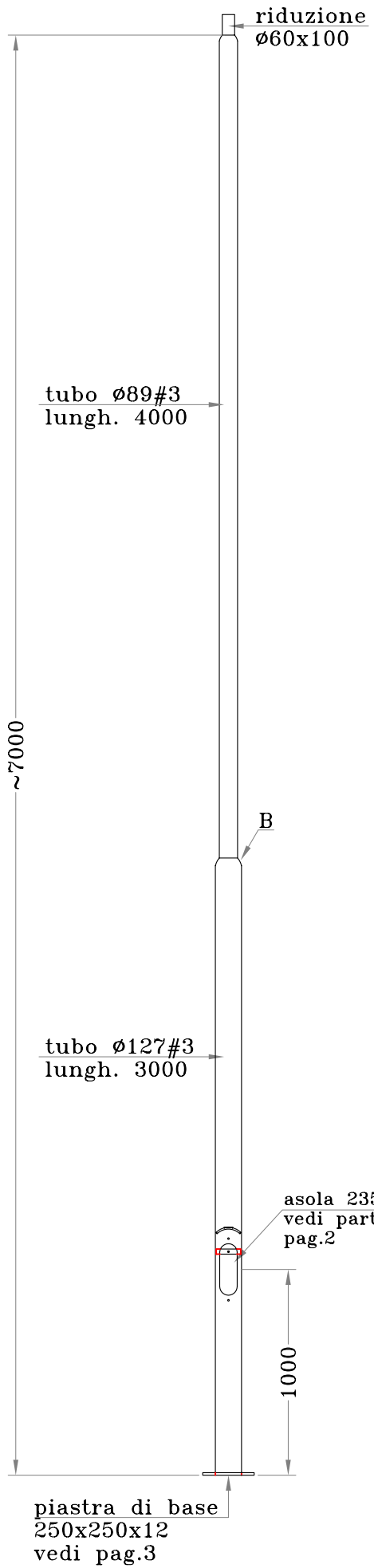

**PARTICOLARE LAVORAZIONE
CIMA PALO**

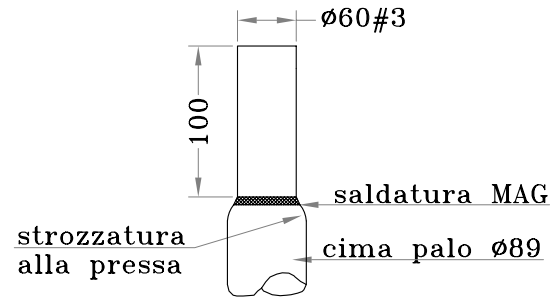

Q.tà N.

DIMENSIONI IN MILLIMETRI



Tolleranze dimensionali:
-UNI EN40/2; EN10219/2; EN10051

Materiale:
Acciaio S235JR (Fe360B)

Trattamento:
ZINCATURA A CALDO (Kg.~61)

Particolare bombatura "B"



01	10/08/06	modificato saldatura piastra -piastra passante-	GABRIELE	Mirko
00 N.REV.	21/10/05 DATA	Prima emissione	GABRIELE DISEGNATORE	Mirko APPROVAZIONE
CODICE TC712789P		PAGINA 1/3		FORMATO STAMPA A4
		OGGETTO palo rastremato Db.127#3 LT.7m con piastra di base 250x250x12 e feritoia 235x70		ISO9001:2000
		CLIENTE TERRA LUX (Slovenia)		RIF.ORDINE
EMISSIONE		CONTROLLO	PRODUZIONE	
				
F.lli Campion srl - Fratta Pol. RO ITALY - Tel 0425668686 - Fax 0425669688 - mail@palicampion.it - www.palicampion.it				

Particolare traversi portamorsettiera

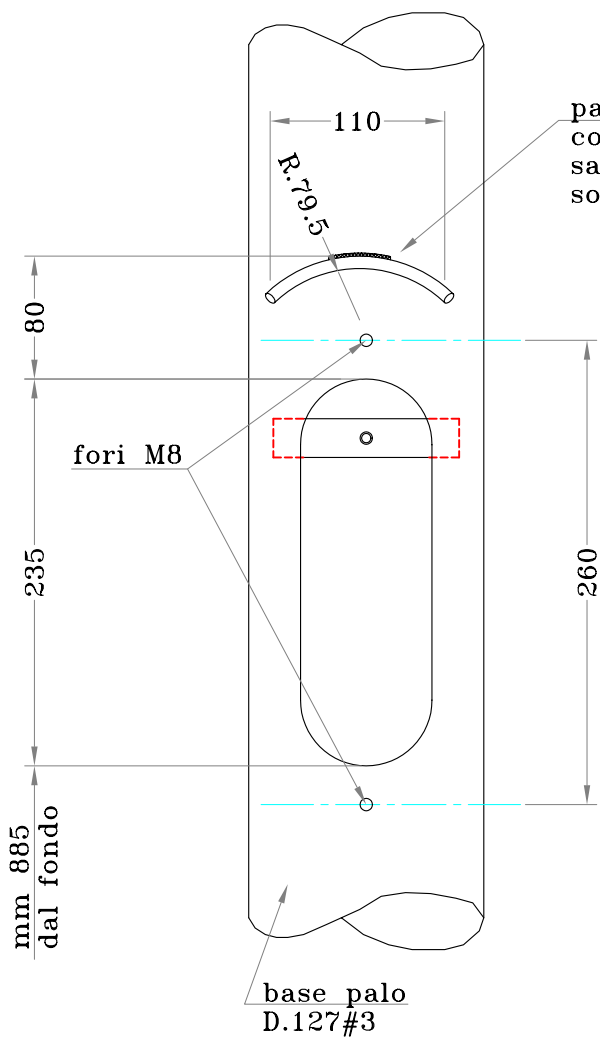
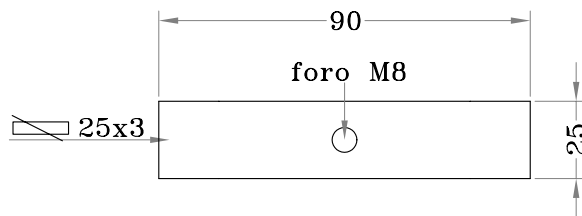
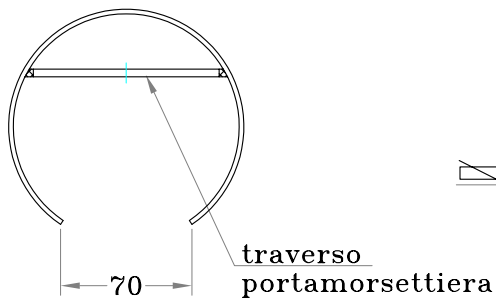

parapioggia realizzato con tondo Ø8 sv.135 sagomato e saldato sopra la feritoia

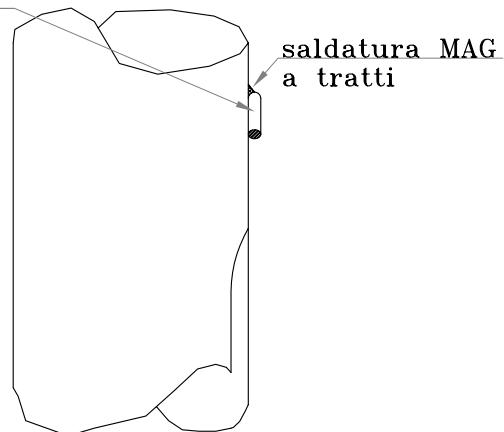

FERITOIA 235x70
OTTENUTA CON
TAGLIO AL PLASMA

N.B. PORTELLO ESCLUSO
DALLA FORNITURA

DIMENSIONI IN MILLIMETRI

01	10/08/06	modificato saldatura piastra -piastra passante-	GABRIELE	Mirko
00	21/10/05	Prima emissione	GABRIELE	Mirko
N.REV.	DATA	NOTA DI REVISIONE	DISEGNATORE	APPROVAZIONE
		CODICE	PAGINA	FORMATO STAMPA
		TC712789P	2/3	A4
		OGGETTO	ISO9001:2000	
		palo rastremato Db.127#3 LT.7m con piastra di base 250x250x12 e feritoia 235x70		
		CLIENTE	RIF.ORDINE	
		TERRA LUX (Slovenia)		
		EMISSIONE	CONTROLLO	PRODUZIONE
F.lli Campion srl - Fratta Pol. RO ITALY - Tel 0425668686 - Fax 0425669688 - mail@palicampion.it - www.palicampion.it				

MOD. CAMPION_V.DWG REV.01 (09/04) - Questo disegno è di proprietà della F.lli Campion srl. Ne è vietata la riproduzione anche parziale, nonché la presentazione a terzi senza la nostra esplicita autorizzazione.

PIASTRA DI BASE QUADRATA

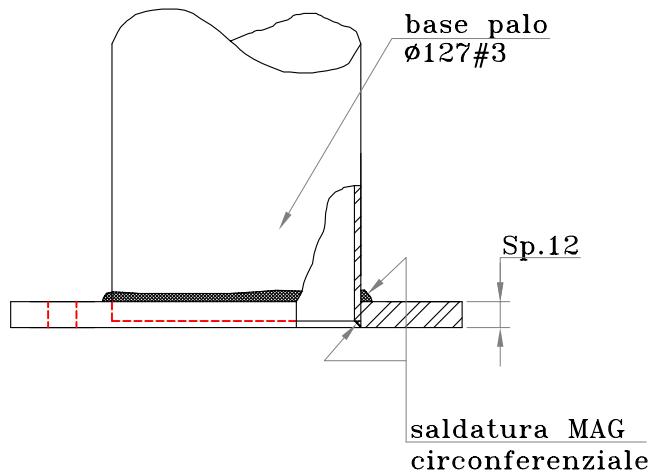
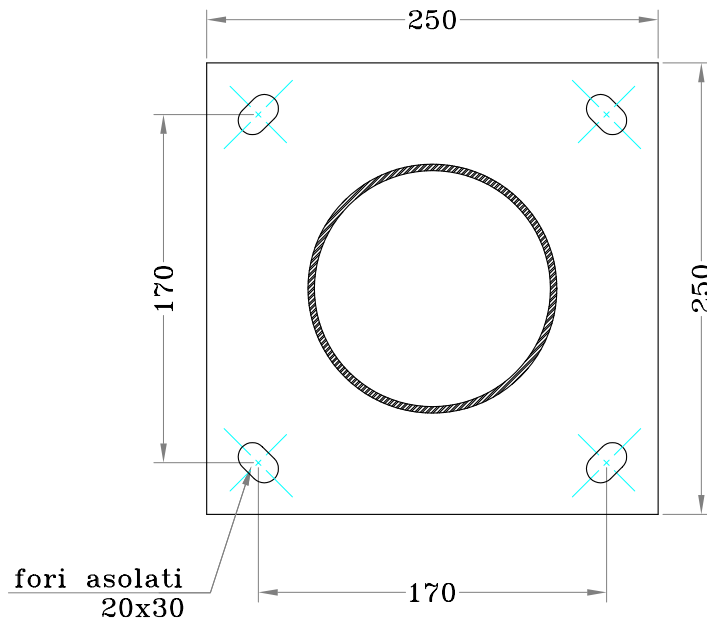

	Totale N°
<u>Piastre</u>	

Q.tà. N°

DIMENSIONI IN MILLIMETRI

Materiali:
- piastra S355J0 (Fe510C)

Trattamento:
- piastra (e palo)
ZINCATURA A CALDO

01	10/08/06	modificato saldatura piastra -piastra passante-	GABRIELE	Mirko
00	21/10/05	Prima emissione	GABRIELE	Mirko
N.REV.	DATA	NOTA DI REVISIONE	DISEGNATORE	APPROVAZIONE
		CODICE	PAGINA	FORMATO STAMPA
		TC712789P	3/3	A4
		OGGETTO	ISO9001:2000 	
		palo rastremato Db.127#3 LT.7m con piastra di base 250x250x12 e feritoia 235x70		
		CLIENTE	RIF.ORDINE	
		TERRA LUX (Slovenia)		
		EMISSIONE	CONTROLLO	PRODUZIONE
F.lli Campion srl - Fratta Pol. RO ITALY - Tel 0425666686 - Fax 0425669688 - mail@palicampion.it - www.palicampion.it				