

PARTICOLARE LAVORAZIONE  
CIMA PALO

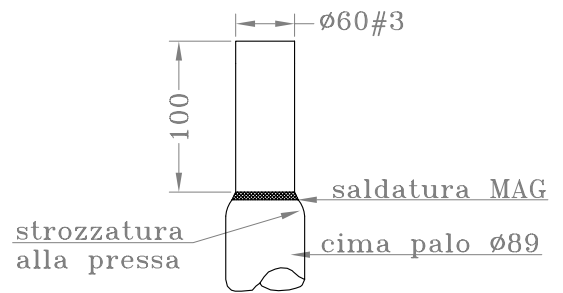

Q.tà N°

DIMENSIONI IN MILLIMETRI

Tolleranze dimensionali:  
 -UNI EN40/2; EN10219/2; EN10051

Materiale:  
 Acciaio S235JR (Fe360B)

Trattamento:  
 ZINCATURA A CALDO (Kg.~100)

Particolare rastremature R

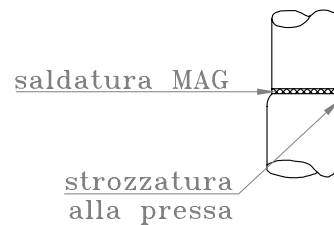

Sistema Garanzia della Qualità - ISO 9001

COD. TC94P

pag. 1 di 3

OGGETTO: palo rastremato Db.152#4 L.T.7.8m con piastra di base (TC94/P)

CLIENTE: TERRA LUX (SLOVENIA) Rif.:C.O. \_\_\_\_\_

Emesso da GABRIELE il \_\_\_\_\_ - Approvato da \_\_\_\_\_ il \_\_\_\_\_



Questo disegno è di proprietà della F.lli Campion s.r.l. Ne è vietata la riproduzione anche parziale, nonché la presentazione a terzi senza la nostra esplicita autorizzazione.

Particolare traversi portamorsettiera

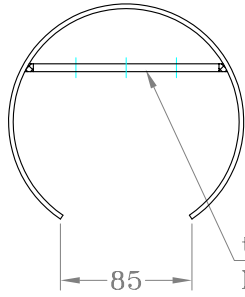

traverso portamorsettiera

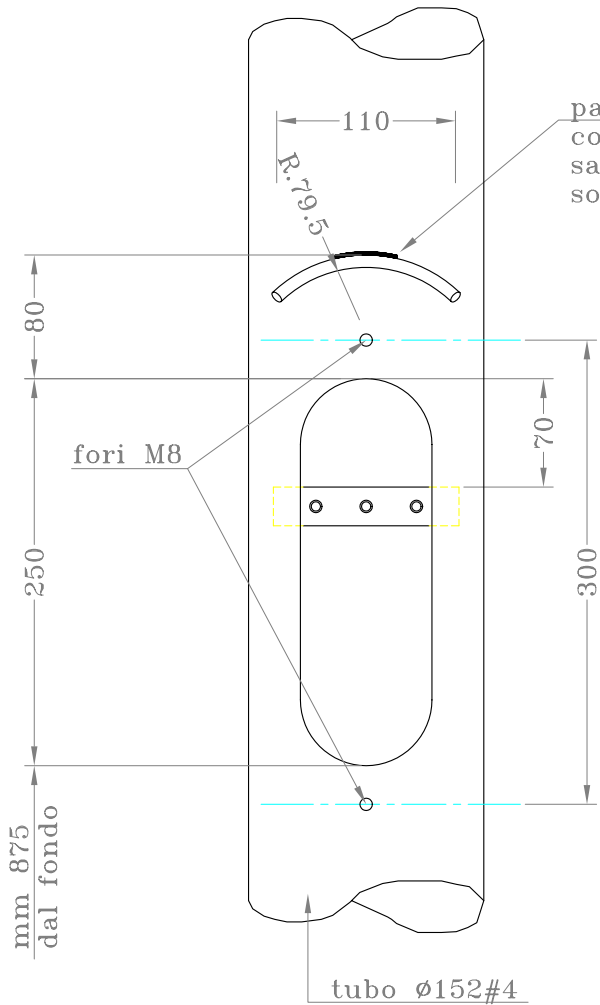
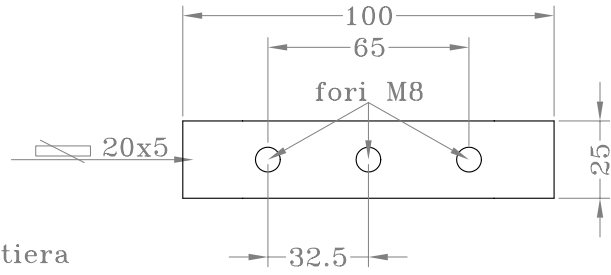

parapioggia realizzato con tondo  $\varnothing 8$  Sv.185 sagomato e saldato sopra la feritoia

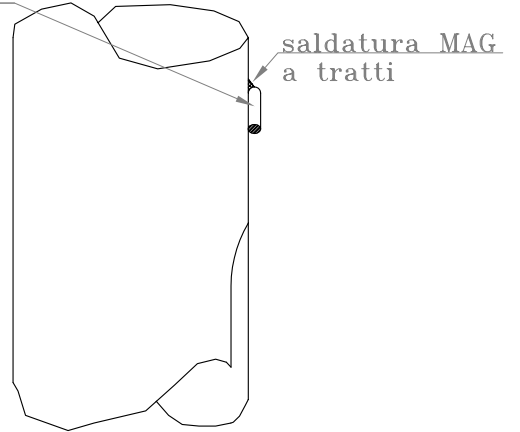

saldatura MAG a tratti

FERITOIA 250x85  
OTTENUTA CON  
TAGLIO AL PLASMA

N.B. PORTELLO ESCLUSO  
DALLA FORNITURA

Sistema Garanzia della Qualità - ISO 9001

DIMENSIONI IN MILLIMETRI



COD. TC94P

pag. 2 di 3

OGGETTO: palo rastremato Db.152#4 L.T.7.8m con piastra di base (TC94/P)

CLIENTE: TERRA LUX (SLOVENIA) Rif.:C.O. \_\_\_\_\_

Emesso da GABRIELE il \_\_\_\_\_ - Approvato da \_\_\_\_\_ il \_\_\_\_\_

PIASTRA DI BASE QUADRATA

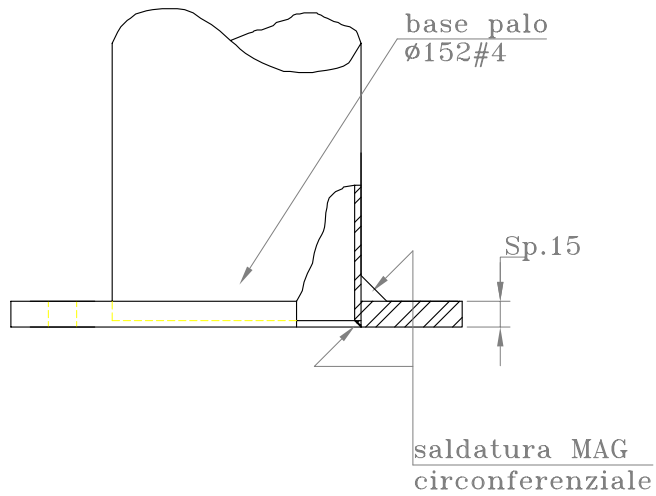
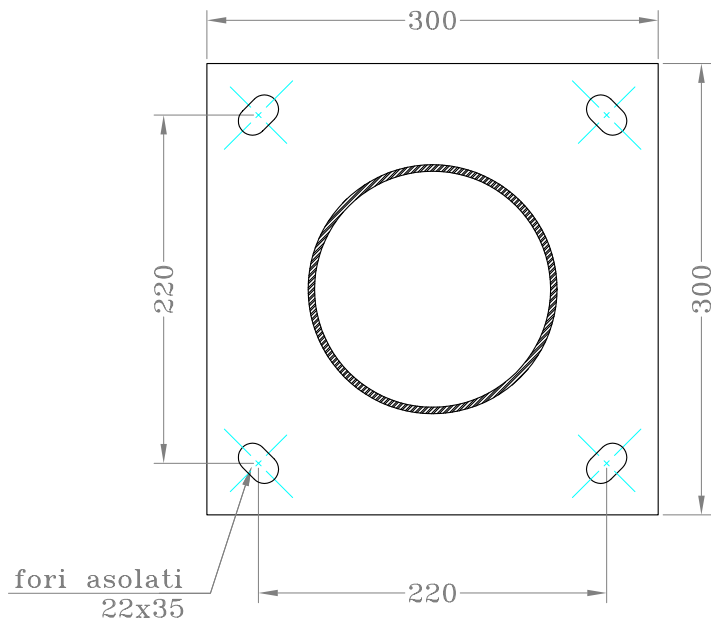

	Totale N°
Piastre	

Q.tà. N°

DIMENSIONI IN MILLIMETRI

Materiali:

- piastra S355J0 (Fe510C)

Trattamento:

- piastra (e palo) ZINCATURA A CALDO

Sistema Garanzia della Qualità - ISO 9001

COD. TC94P

pag. 3 di 3

OGGETTO: palo rastremato Db.152#4 L.T.7.8m con piastra di base (TC94/P)

CLIENTE: TERRA LUX (SLOVENIA) Rif.:C.O. \_\_\_\_\_

Emesso da GABRIELE il \_\_\_\_\_ - Approvato da \_\_\_\_\_ il \_\_\_\_\_

campion\_v.dwg ed.01 (03/98) rev.//



Questo disegno è di proprietà della F.lli Campion s.r.l. Ne è vietata la riproduzione anche parziale, nonché la presentazione a terzi senza la nostra esplicita autorizzazione.