

MOD. CAMPION_V.DWG REV.01 (09/04) - Questo disegno è di proprietà della F.lli Campion srl. Ne è vietata la riproduzione anche parziale, nonchè la presentazione a terzi senza la nostra esplicita autorizzazione.

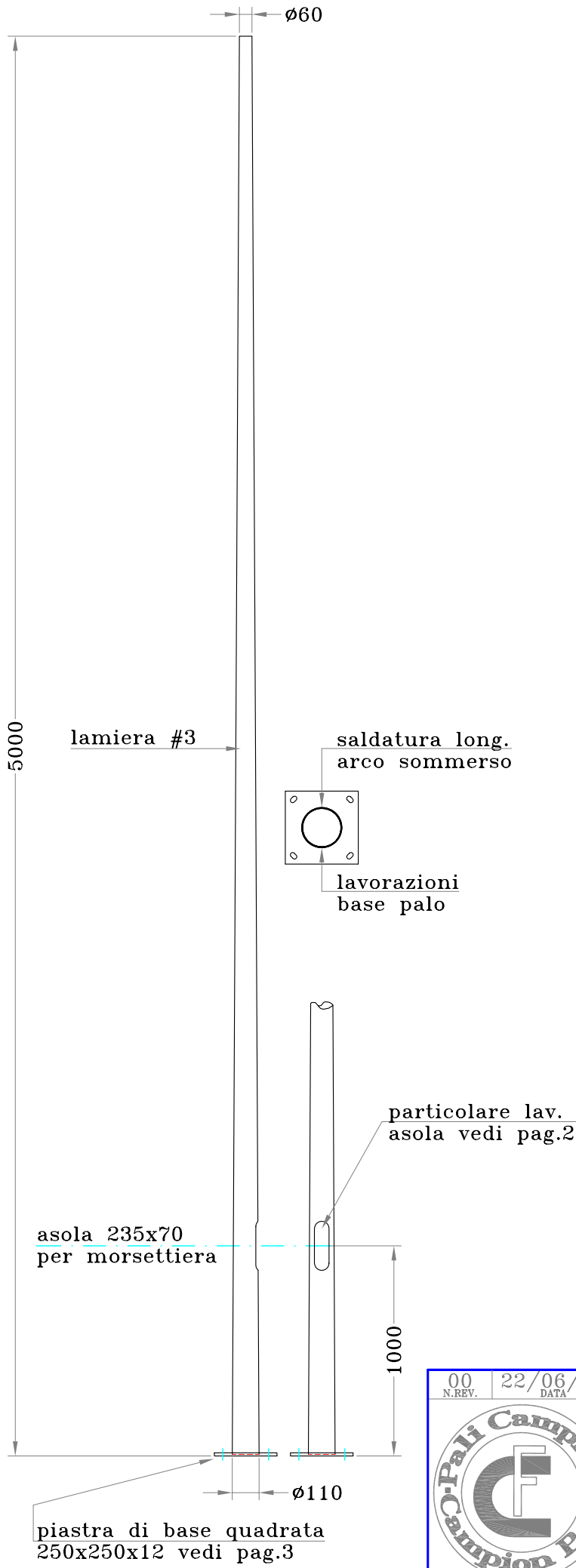

Q.tà N.

DIMENSIONI IN MILLIMETRI

Tolleranze dimensionali:
-UNI EN40/2; EN10219/2; EN10051

Materiale:
Acciaio S235JR (Fe360B)

Trattamento:
ZINCATURA A CALDO (Kg.~38)

piastra di base quadrata
250x250x12 vedi pag.3

00 N.REV.	22/06/05 DATA	Prima emissione NOTA DI REVISIONE	GABRIELE DISEGNATORE	Mirko APPROVAZIONE
		TCC5003P CODICE	1/3 PAGINA	A4 FORMATO STAMPA
OGGETTO palo conico Db.110#3 LT.5m con piastra di base 250x250x12 e feritoia 235x70 (TCC500/3p)			ISO9001:2000	
CLIENTE Terra Lux (Slovenia)		RIF.ORDINE		
EMISSIONE	CONTROLLO	PRODUZIONE		
F.lli Campion srl - Fratta Pol. RO ITALY - Tel 0425666686 - Fax 0425669688 - mail@palicampion.it - www.palicampion.it				

MOD. CAMPION_V.DWG REV.01 (09/04) - Questo disegno è di proprietà della F.lli Campion srl. Ne è vietata la riproduzione anche parziale, nonché la presentazione a terzi senza la nostra esplicita autorizzazione.

Particolare trasversi portamorsettiere

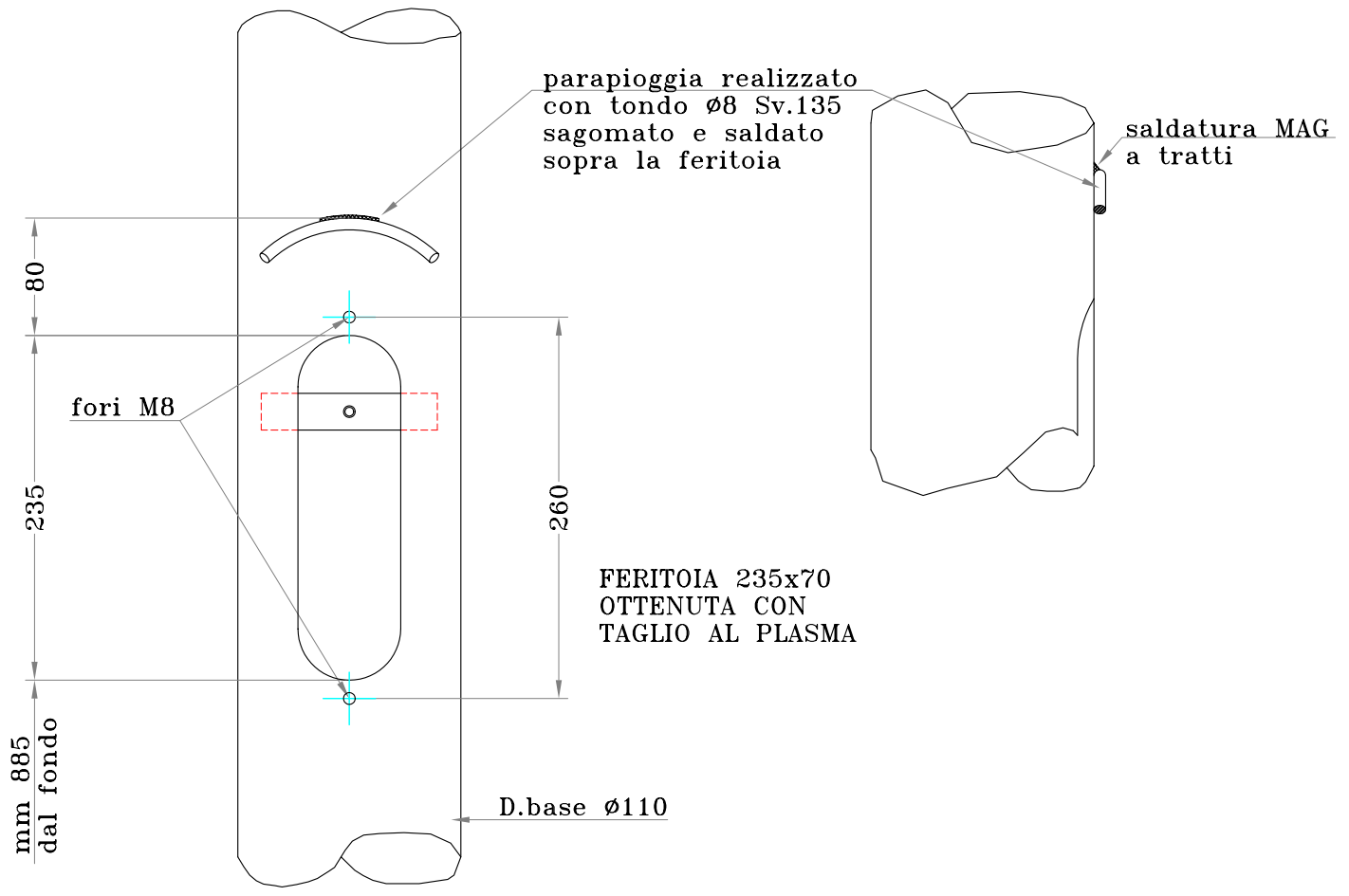
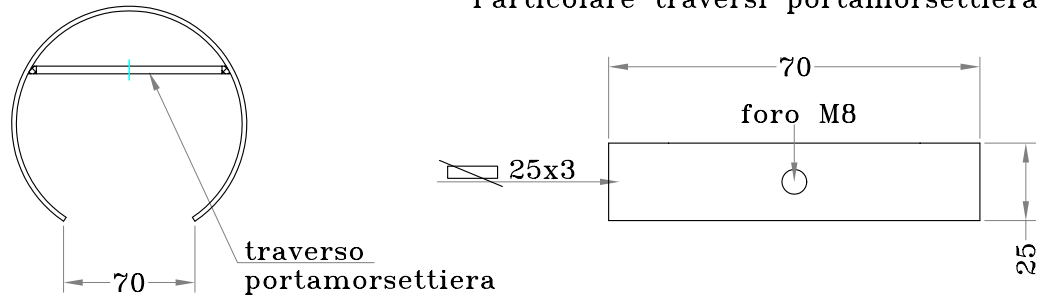

N.B. PORTELLO ESCLUSO DALLA FORNITURA

DIMENSIONI IN MILLIMETRI

00 N.REV.	22/06/05 DATA	Prima emissione NOTA DI REVISIONE	GABRIELE DISEGNATORE	Mirko APPROVAZIONE
		CODICE TC5003P	PAGINA 2/3	FORMATO STAMPA A4
		OGGETTO palo conico Db.110#3 LT.5m con piastra di base 250x250x12 e feritoia 235x70 (TCC500/3p)	ISO9001:2000 	
CLIENTE Terra Lux (Slovenia)		RIF.ORDINE		
EMISSIONE		CONTROLLO	PRODUZIONE	
F.lli Campion srl - Fratta Pol. RO ITALY - Tel 0425668686 - Fax 0425669688 - mail@palicampion.it - www.palicampion.it				

MOD. CAMPION_V.DWG REV.01 (09/04) - Questo disegno è di proprietà della F.lli Campion srl. Ne è vietata la riproduzione anche parziale, nonchè la presentazione a terzi senza la nostra esplicita autorizzazione.

PIASTRA DI BASE QUADRATA

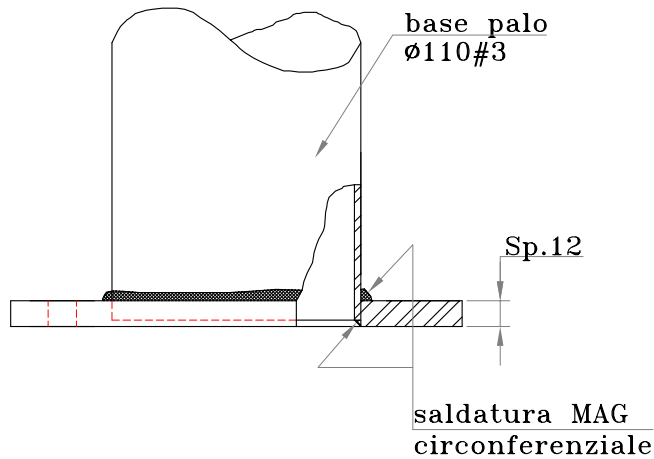
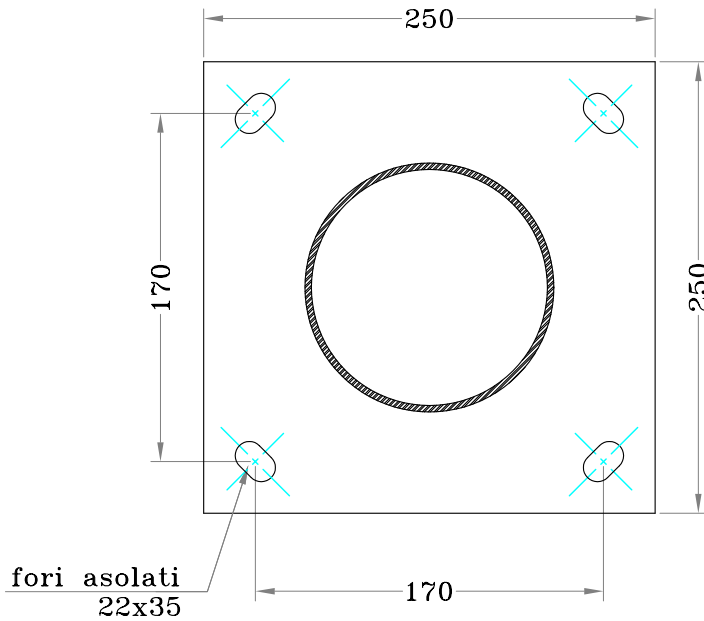

	Totale N°
Piastre	

Q.tà. N°

DIMENSIONI IN MILLIMETRI

Materiali:

- piastra S355J0 (Fe510C)

Trattamento:

- piastra (e palo)
ZINCATURA A CALDO

00 N.REV.	22/06/05 DATA	Prima emissione	GABRIELE DISEGNATORE	Mirko APPROVAZIONE
		CODICE TC5003P	PAGINA 3/3	FORMATO STAMPA A4
		OGGETTO palo conico Db.110#3 LT.5m con piastra di base 250x250x12 e feritoia 235x70 (TCC500/3p)		ISO9001:2000
		CLIENTE Terra Lux (Slovenia)		RIF.ORDINE
		EMISSIONE	CONTROLLO	PRODUZIONE
				
F.lli Campion srl - Fratta Pol. RO ITALY - Tel 0425669686 - Fax 0425669688 - mail@palicampion.it - www.palicampion.it				