

MOD. CAMPION_V.DWG REV.01 (09/04) - Questo disegno è di proprietà della F.lli Campion srl. Ne è vietata la riproduzione anche parziale, nonché la presentazione a terzi senza la nostra esplicita autorizzazione.

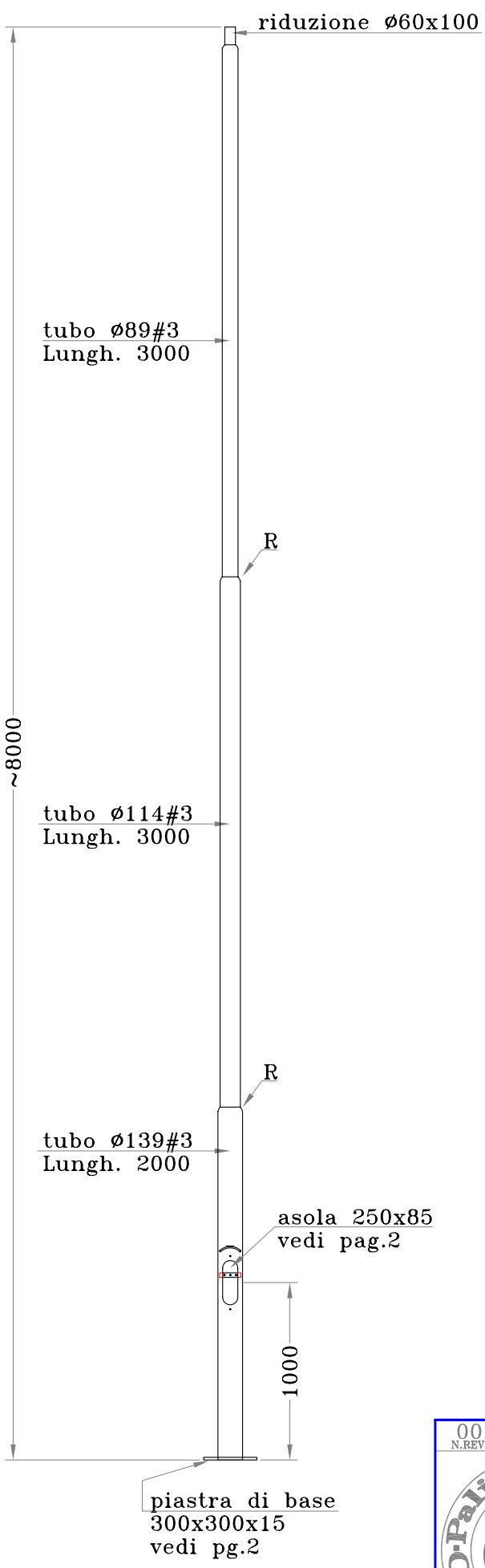

**PARTICOLARE LAVORAZIONE
CIMA PALO**

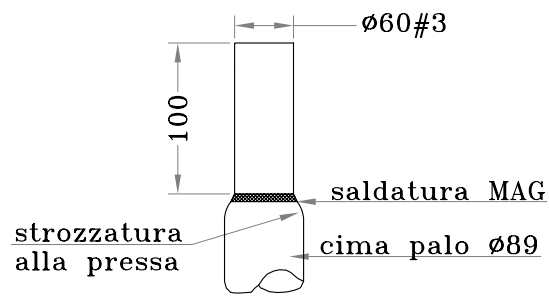

Q.tà N°

DIMENSIONI IN MILLIMETRI

Tolleranze dimensionali:
-UNI EN40/2; EN10219/2; EN10051

Materiale:
Acciaio S235JR (Fe360B)

Trattamento:
ZINCATURA A CALDO (kg.~76)

Particolare rastremature R

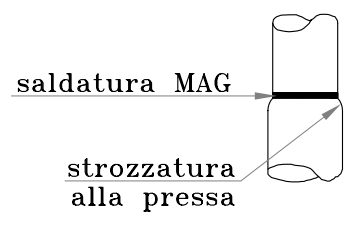

00 N.REV.	10/05/06 DATA	Prima emissione NOTA DI REVISIONE	GABRIELE DISEGNATORE	Mirko APPROVAZIONE
TC15P CODICE		1/3 PAGINA	A4 FORMATO STAMPA	
OGGETTO palo rastremato Db.139#3 L.T.8m con piastra di base 300x300x15 e feritoia 250x85			ISO9001:2000	
CLIENTE		RIF.ORDINE		
EMISSIONE	CONTROLLO	PRODUZIONE		





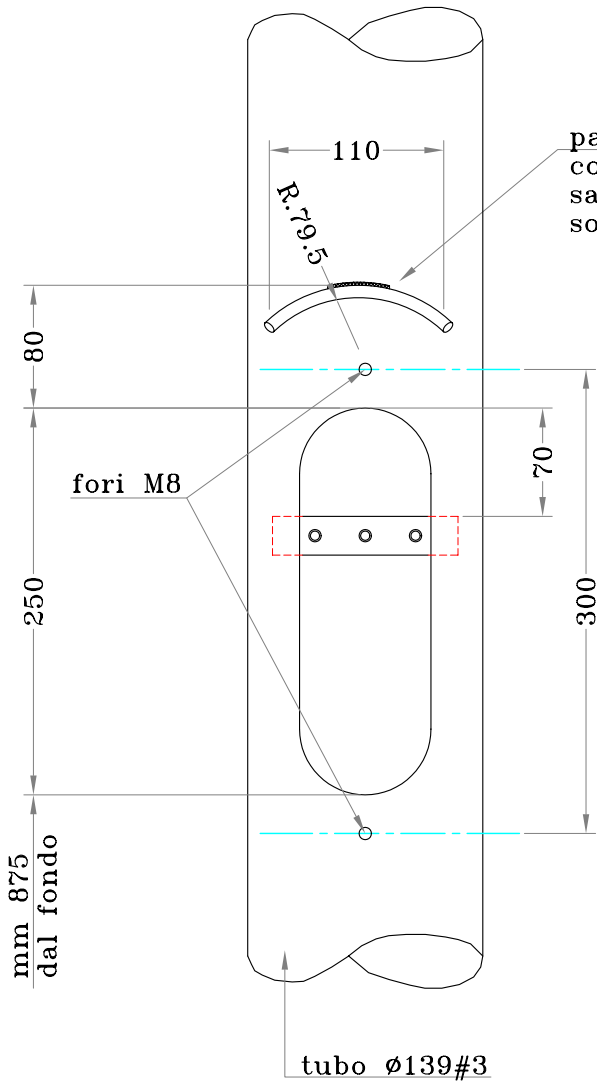
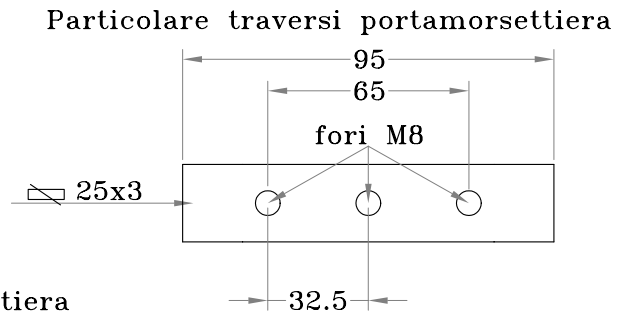
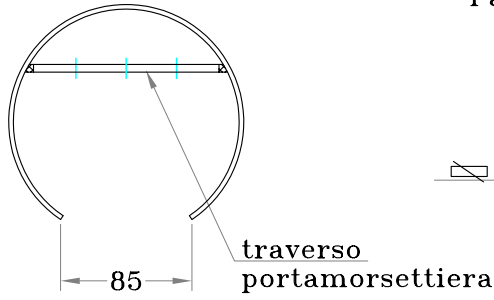

F.lli Campion srl - Fratta Pol. RO ITALY - Tel 0425668686 - Fax 0425669688 - mail@palicampion.it - www.palicampion.it



FERITOIA 250x85
OTTENUTA CON
TAGLIO AL PLASMA

N.B. PORTELLO ESCLUSO
DALLA FORNITURA

DIMENSIONI IN MILLIMETRI

00 N.REV.	10/05/06 DATA	Prima emissione NOTA DI REVISIONE	GABRIELE DISEGNATORE	Mirko APPROVAZIONE
TC15P CODICE		2/3 PAGINA		A4 FORMATO STAMPA
palo rastremato Db.139#3 L.T.8m con piastra di base 300x300x15 e feritoia 250x85 OGGETTO				ISO9001:2000
CLIENTE			RIF.ORDINE	
EMMISSIONE		CONTROLLO		PRODUZIONE
 				
F.lli Campion srl - Fratta Pol. RO ITALY - Tel 0425666686 - Fax 0425669688 - mail@palicampion.it - www.palicampion.it				

MOD. CAMPION_V.DWG REV.01 (09/04) - Questo disegno è di proprietà della F.lli Campion srl. Ne è vietata la riproduzione anche parziale, nonché la presentazione a terzi senza la nostra esplicita autorizzazione.

PIASTRA DI BASE QUADRATA

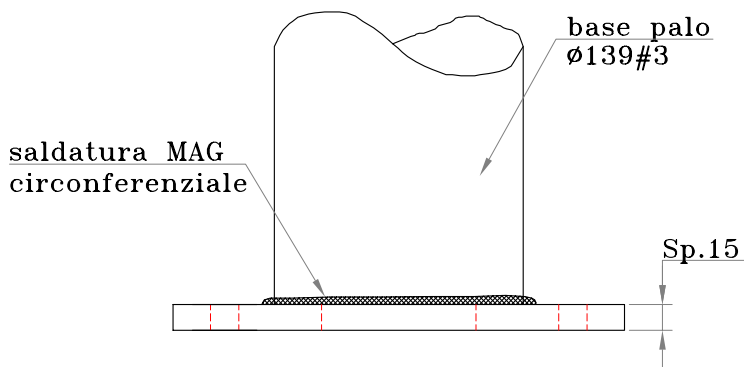
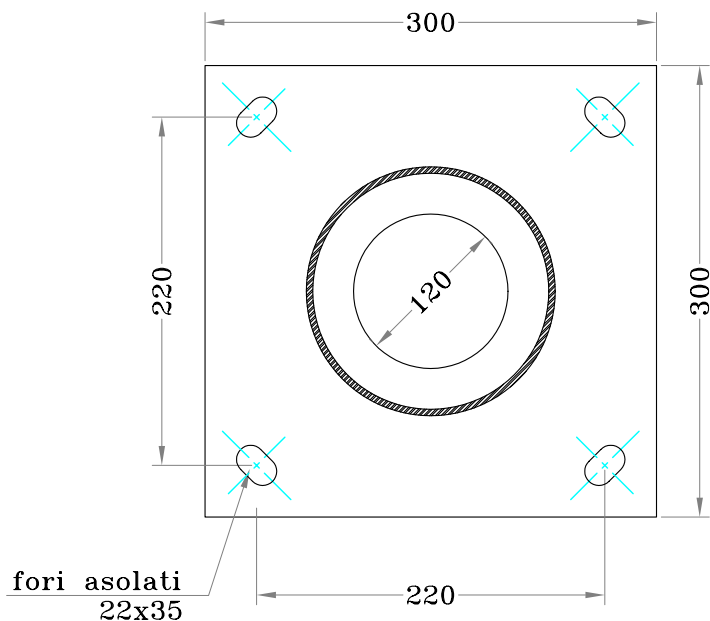

	Totale N°
Piastre	

DIMENSIONI IN MILLIMETRI

Materiali:
- piastra S355J0 (Fe510B)

Trattamento:
- piastra (e palo)
ZINCATURA A CALDO

00 N.REV.	10/05/06 DATA	Prima emissione	GABRIELE DISEGNATORE	Mirko APPROVAZIONE
		CODICE TC15P	PAGINA 3/3	FORMATO STAMPA A4
		OGGETTO palo rastremato Db.139#3 L.T.8m con piastra di base 300x300x15 e feritoia 250x85	ISO9001:2000	
CLIENTE			RIF.ORDINE	
EMISSIONE		CONTROLLO	PRODUZIONE	
F.lli Campion srl - Fratta Pol. RO ITALY - Tel 0425668686 - Fax 0425669688 - mail@palicampion.it - www.palicampion.it				