

MOD. CAMPION_V.DWG REV.01 (09/04) - Questo disegno è di proprietà della F.lli Campion srl. Ne è vietata la riproduzione anche parziale, nonchè la presentazione a terzi senza la nostra esplicita autorizzazione.

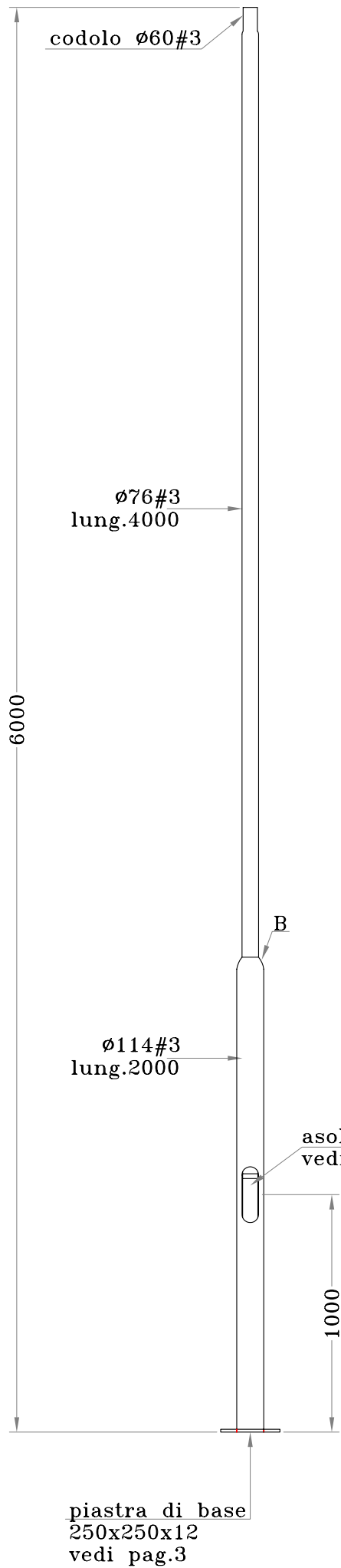

Particolare lavorazione cima palo

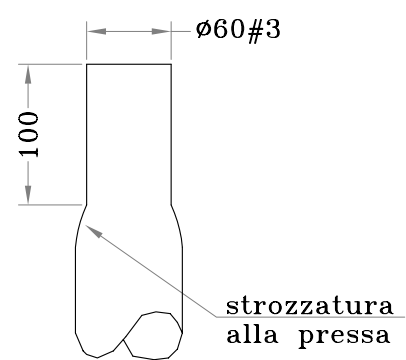

Q.tà N.

DIMENSIONI IN MILLIMETRI

Tolleranze dimensionali:
-UNI EN40/2; EN10219/2; EN10051

Materiale:
Acciaio S235JR (Fe360B)

Trattamento:
ZINCATURA A CALDO (Kg.~45)

Particolare bombatura B

sald.circonf.MAG
scordonata

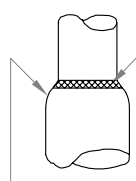

strozzatura
alla pressa

02	20/05/06	modificato saldatura piastra -piastra passante-	GABRIELE	Mirko
01	22/03/06	mod. 2° tronco da 70 A 76	GABRIELE	Mirko
00	26/05/04	Prima emissione	GABRIELE	Mirko
N.REV.	DATA	NOTA DI REVISIONE	DISEGNATORE	APPROVAZIONE
		CODICE	PAGINA	FORMATO STAMPA
		TC60011476R60P	1/3	A4
		OGGETTO	ISO9001:2000	
		palo rastremato Db.114#3 L.T.6m con piastra di base 250x250x12 e feritoia 235x70		
		CLIENTE	RIF.ORDINE	
		TERRA LUX (Slovenia)		
		EMISSIONE	CONTROLLO	PRODUZIONE
F.lli Campion srl - Fratta Pol. RO ITALY - Tel 0425666686 - Fax 0425669688 - mail@palicampion.it - www.palicampion.it				

MOD. CAMPION_V.DWG REV.01 (09/04) - Questo disegno è di proprietà della F.lli Campion srl. Ne è vietata la riproduzione anche parziale, nonché la presentazione a terzi senza la nostra esplicita autorizzazione.

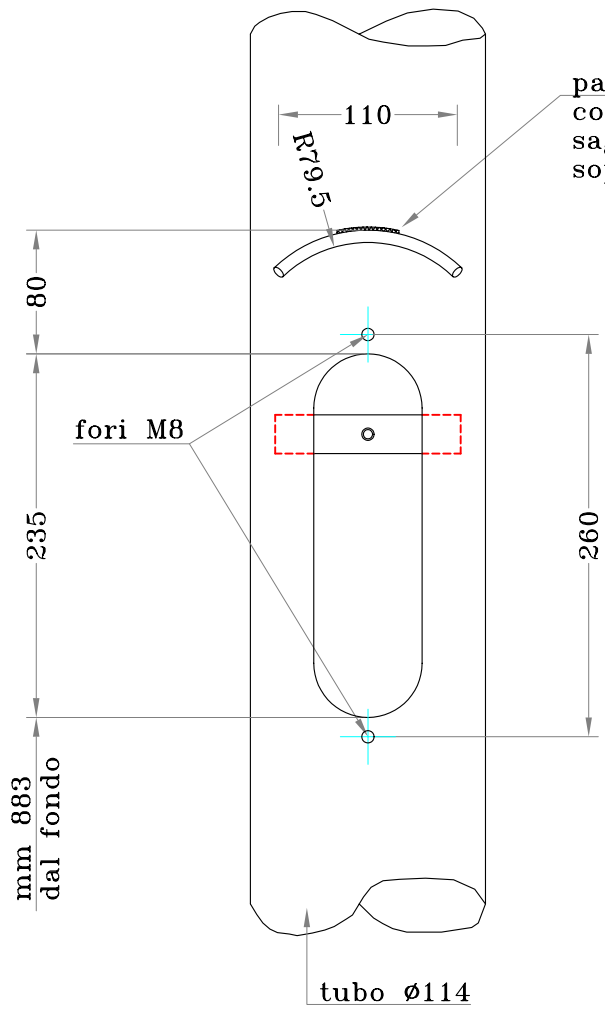
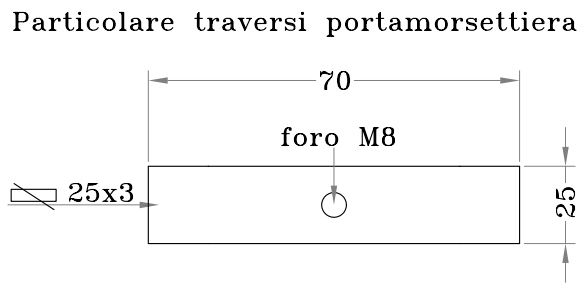
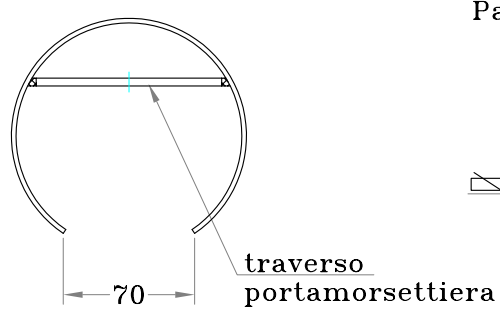

FERITIOIA 235x70
OTTENUTA CON
TAGLIO AL PLASMA

N.B. PORTELLO ESCLUSO DALLA FORNITURA

DIMENSIONI IN MILLIMETRI

02	20/05/06	modificato saldatura piastra -piastra passante-	GABRIELE	Mirko
01	22/03/06	mod. 2° tronco da 70 A 76	GABRIELE	Mirko
00	26/05/04	Prima emissione	GABRIELE	Mirko
N.REV.	DATA	NOTA DI REVISIONE	DISEGNATORE	APPROVAZIONE
		CODICE	PAGINA	FORMATO STAMPA
		TC60011476R60P	2/3	A4
OGGETTO				ISO9001:2000
palo rastremato Db.114#3 L.T.6m con piastra di base 250x250x12 e feritoia 235x70				
CLIENTE		RIF.ORDINE		
TERRA LUX (Slovenia)				
EMISSIONE		CONTROLLO	PRODUZIONE	
F.lli Campion srl - Fratta Pol. RO ITALY - Tel 0425668686 - Fax 0425669688 - mail@palicampion.it - www.palicampion.it				

MOD. CAMPION_V.DWG REV.01 (09/04) - Questo disegno è di proprietà della F.lli Campion srl. Ne è vietata la riproduzione anche parziale, nonché la presentazione a terzi senza la nostra esplicita autorizzazione.

PIASTRA DI BASE QUADRATA

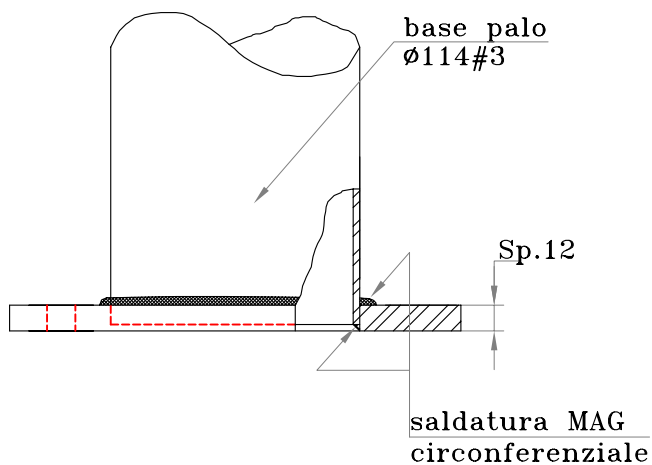
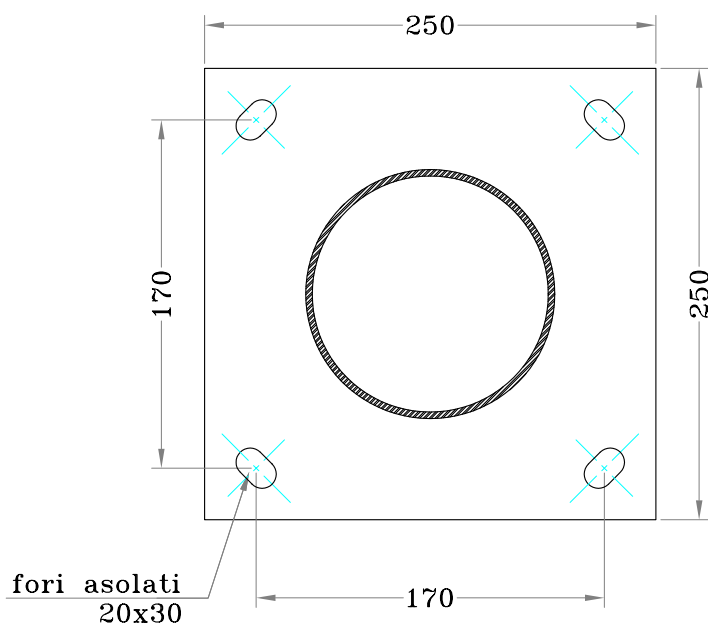

Q.tà. N°

DIMENSIONI IN MILLIMETRI

Materiali:

- piastra S355J0 (Fe510C)

Tattamento:

- piastra (e palo)
ZINCATURA A CALDO

	Totale N°
<u>Piastre</u>	

02	20/05/06	modificato saldatura piastra -piastra passante-	GABRIELE	Mirko
01	22/03/06	mod. 2° tronco da 70 A 76	GABRIELE	Mirko
00 N.REV.	26/05/04 DATA	Prima emissione	GABRIELE DISEGNATORE	Mirko APPROVAZIONE
		CODICE TC60011476R60P	PAGINA 3/3	FORMATO STAMPA A4
		OGGETTO		ISO9001:2000
		palo rastremato Db.114#3 L.T.6m con piastra di base 250x250x12 e feritoia 235x70		
		CLIENTE		
		TERRA LUX (Slovenia)		
		EMISSIONE	CONTROLLO	PRODUZIONE
F.lli Campion srl - Fratta Pol. RO ITALY - Tel 0425668686 - Fax 0425669688 - mail@palicampion.it - www.palicampion.it				