

MOD. CAMPION_V.DWG REV.01 (09/04) - Questo disegno è di proprietà della F.lli Campion srl. Ne è vietata la riproduzione anche parziale, nonchè la presentazione a terzi senza la nostra esplicita autorizzazione.

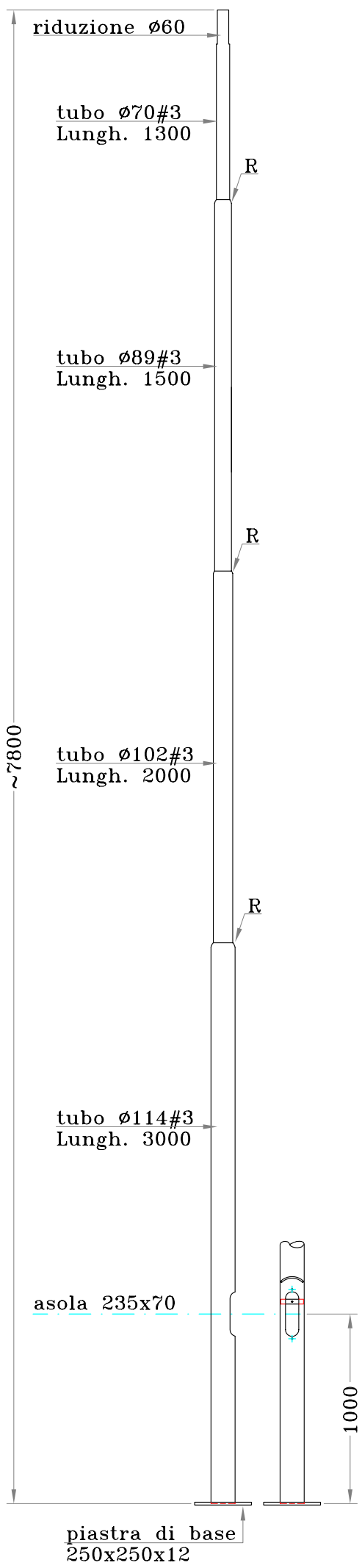

Particolare lavorazione cima palo

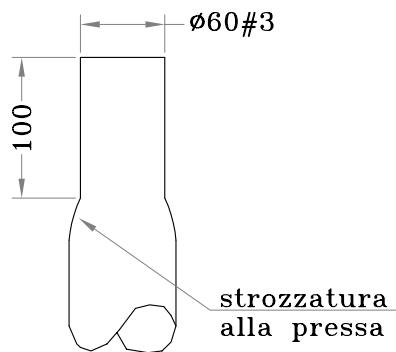

Q.tà N°

DIMENSIONI IN MILLIMETRI

Tolleranze dimensionali:
-UNI EN40/2; EN10219/2; EN10051

Materiale:
Acciaio S235JR (Fe360B)

Trattamento:
ZINCATURA A CALDO (kg.~63)

Particolare rastremature R

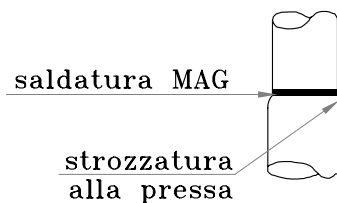

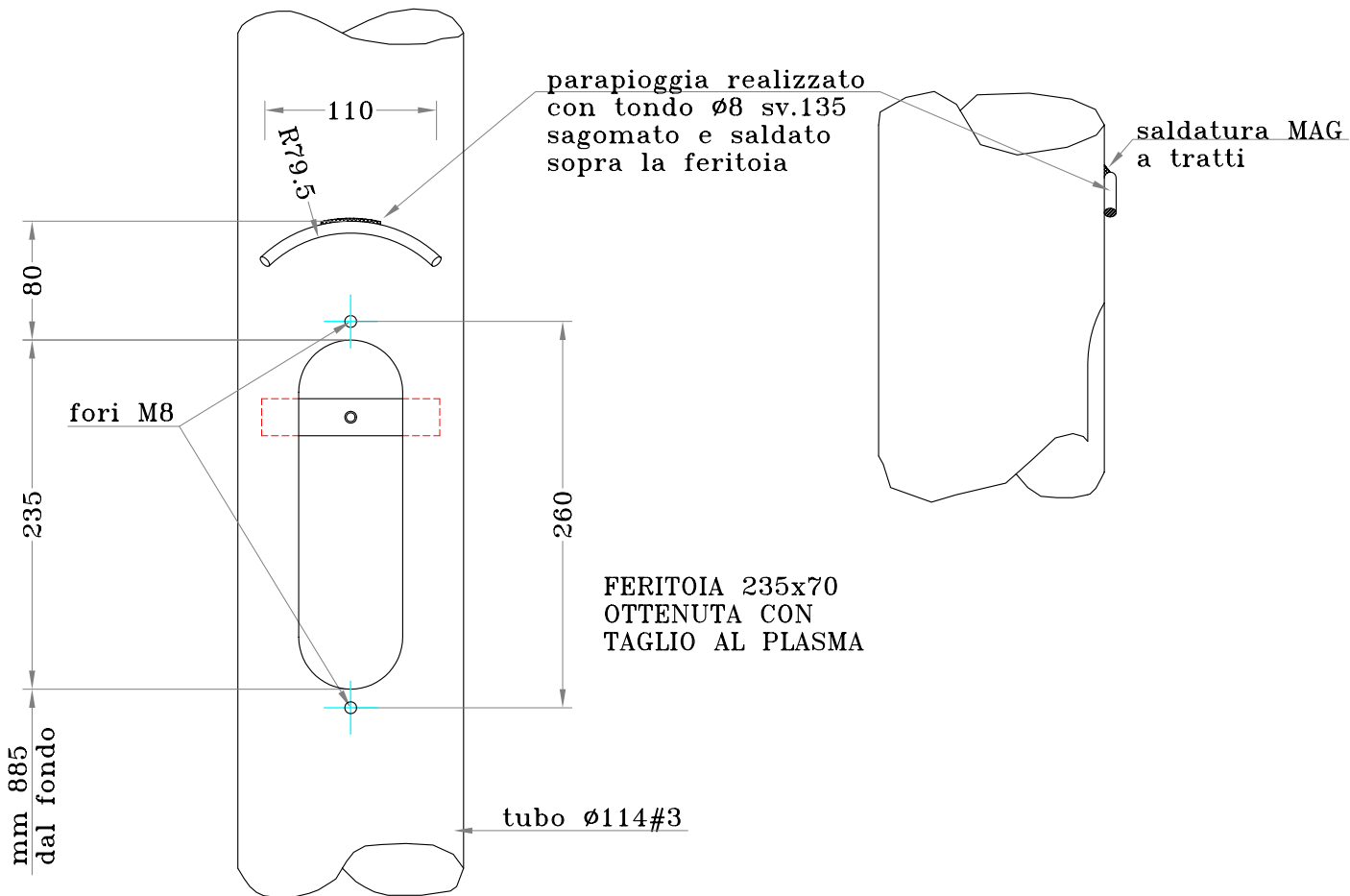
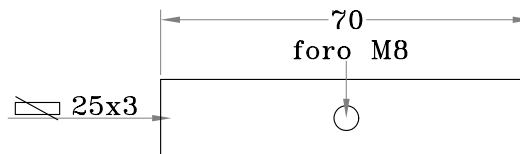
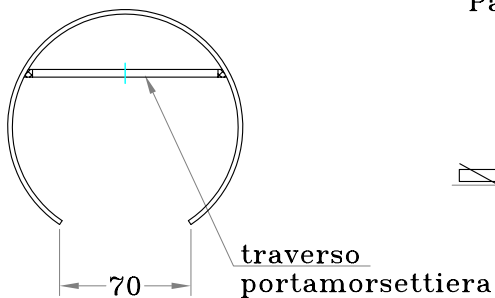

00 N.REV.	20/02/06 DATA	Prima emissione NOTA DI REVISIONE	GABRIELE DISEGNATORE	Mirko APPROVAZIONE
		CODICE TC7P	PAGINA 1/3	FORMATO STAMPA A4
OGGETTO palo rastremato Db.114#3 L.T.7.8m con piastra di base 250x250x12 e asola 235x70			ISO9001:2000	
CLIENTE		RIF.ORDINE		
EMISSIONE	CONTROLLO	PRODUZIONE		
F.lli Campion srl - Fratta Pol. RO ITALY - Tel 0425666686 - Fax 0425669688 - mail@palicampion.it - www.palicampion.it				

Particolare trasversi portamorsettiera



N.B. PORTELLO ESCLUSO DALLA FORNITURA

DIMENSIONI IN MILLIMETRI

00 N.REV.	20/02/06 DATA	Prima emissione NOTA DI REVISIONE	GABRIELE DISEGNATORE	Mirko APPROVAZIONE
TC7P CODICE		2/3 PAGINA		A4 FORMATO STAMPA
OGGETTO palo rastremato Db.114#3 L.T.7.8m con piastra di base 250x250x12 e asola 235x70				ISO9001:2000
CLIENTE			RIF.ORDINE	
EMMISSIONE		CONTROLLO		PRODUZIONE
 				
F.lli Campion srl - Fratta Pol. RO ITALY - Tel 0425666686 - Fax 0425669688 - mail@palicampion.it - www.palicampion.it				

MOD. CAMPION_V.DWG REV.01 (09/04) - Questo disegno è di proprietà della F.lli Campion srl. Ne è vietata la riproduzione anche parziale, nonché la presentazione a terzi senza la nostra esplicita autorizzazione.

PIASTRA DI BASE QUADRATA

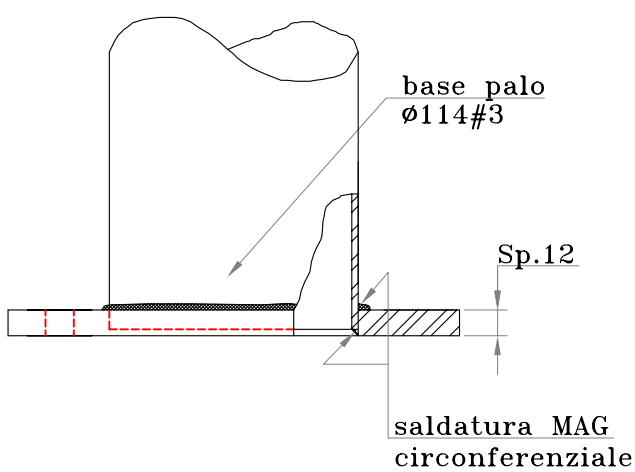
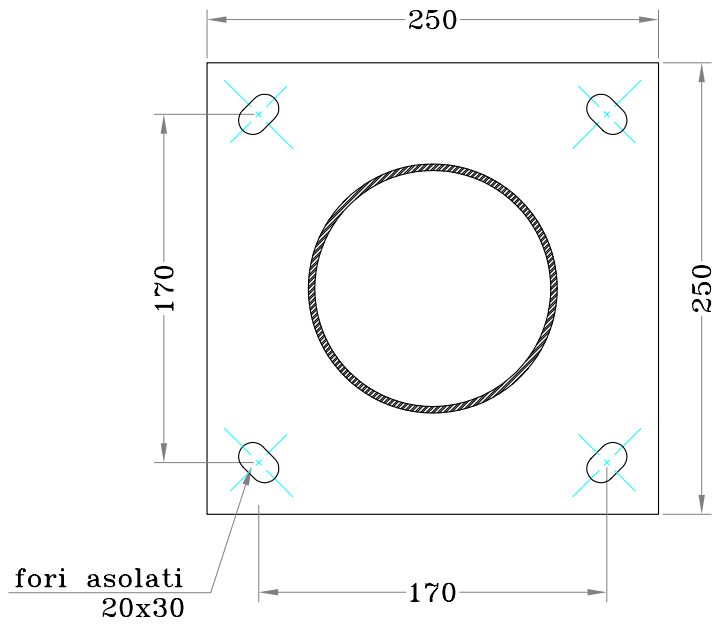

	Totale N°
Piastre	

Q.tà. N°

DIMENSIONI IN MILLIMETRI

Materiali:
- piastra S355J0 (Fe510B)

Trattamento:
- piastra (e palo)
ZINCATURA A CALDO

01	20/05/06	modificato saldatura piastra -piastra passante-	GABRIELE	Mirko
00 N.REV.	20/02/06 DATA	Prima emissione	GABRIELE DISEGNATORE	Mirko APPROVAZIONE
		CODICE TC7P	PAGINA 3/3	FORMATO STAMPA A4
		OGGETTO palo rastremato Db.114#3 L.T.7.8m con piastra di base 250x250x12 e asola 235x70		ISO9001:2000
CLIENTE			RIF.ORDINE	
EMISSIONE		CONTROLLO		PRODUZIONE
F.lli Campion srl - Fratta Pol. RO ITALY - Tel 0425668686 - Fax 0425669688 - mail@palicampion.it - www.palicampion.it				